

 <p>ZAGREB UPRAVLJANJE SPORTSKIM OBJEKTIMA</p>	<b>UPIT ZA PONUDU</b>	Datum: 16.11.2023. Stranica: 1
---	-----------------------	-----------------------------------

<b>NARUČITELJ:</b>	Upravljanje sportskim objektima Trg Krešimira Čosića 11, Zagreb 10 000 OIB: 59365213244	E-mail: uso.nabava@sportskiobjekti.hr Fax: 6421 002
--------------------	---	--

<b>UPIT br.:</b>	2023-917 RADOVI NA SANACIJI PJEŠAČKOG MOSTA NA GLAVNOM ULAZU TC MAKSIMIR
------------------	---

1. **Cijena ponude** izražava se za cjelokupan predmet nabave. **U cijeni ponude uračunati su svi troškovi i popusti bez poreza** na dodanu vrijednost koji se iskazuje zasebno iza cijene ponude. Cijena svake stavke troškovnika smije biti iskazana s **najviše 2 (dvije) decimale**.
2. **Ispravci u ponudi** moraju biti izrađeni na način da su vidljivi ili dokazivi (npr. brisanje ili uklanjanje slova ili otisaka). Ispravci moraju uz navod datuma biti potvrđeni potpisom ponuditelja.
3. **Ukoliko se nudi roba koja je jednakovrijedna** predloženoj u troškovniku obvezno u ponudi priložiti dopis s popisom jednakovrijednih proizvoda kao i dokaze jednakovrijednosti.
4. **Ponuda mora sadržavati:**
  1. Popunjen ponudbeni list s cijenom ponude bez PDV-a i cijenom ponude s PDV-om, s naznakom datuma te ovjeren i potpisan od strane ponuditelja,
  2. Troškovnik iz upita i Troškovnik u excel formatu sa stavkama, popunjeni sukladno traženom u Upitu za dostavu ponude te ovjereni i potpisani od strane Ponuditelja,
  3. Dokumente kojima ponuditelj dokazuje uvjete sposobnosti ( točka 6. Općih uvjeta),
  4. Opće uvjete (uključene sve stranice) potpisane i ovjerene od strane Ponuditelja,
  5. Potvrdu o pregledu lokacije ( samo ako je pregled lokacije izvršen) potpisana od strane Ponuditelja i predstavnika Naručitelja,
  6. Obrazac "A-0" iz dokumentacije
5. **Dostava ponude**  
Ponudu je moguće dostaviti osobnom predajom na adresi Naručitelja, poštom ili putem elektroničke pošte na mail adresu Naručitelja: uso.nabava@sportskiobjekti.hr

**U slučaju osobne predaje ili slanja poštom ponudu je potrebno uvezati** u jednu cjelinu na način da se onemogućiti naknadno vađenje ili umetanje listova ili dijelova ponude (npr. jamstvenikom i naljepnicom s žigom ponuditelja na poleđini) i označiti rednim brojem stranica na način da je vidljiv redni broj stranice i ukupan broj stranica ponude. Ponude trebaju biti napisane neizbrisivom tintom i potpisane.

Ponuda se dostavlja na adresu: Upravljanje sportskim objektima - Odjel nabave  
Trg Krešimira Čosića 11, Zagreb 10 000

Ponuda koja nije izrađena sukladno navedenim uvjetima i nema sve gore navedene elemente smatrati će se neprihvatljivom.

Zahtjev za dodatnim informacijama vezanim uz upit za ponudu i troškovnik možete poslati na e-mail uso.nabava@sportskiobjekti.hr ili na fax broj 01/6421 002.

Procijenjena vrijednost nabave: 31.327,23 EUR

Mjesto isporuke: Grad Zagreb.

Naručitelj se obvezuje ovjereni neprijeporni dio računa isplatiti Ponuditelju u roku 30 dana od dana primitka E-računa.

**Kriterij odabira:** najniža cijena.

**Najpovoljnija ponuda:** prihvatljiva ponuda s najnižom cijenom ponude.

**Rok za dostavu ponuda je 27.11.2023. godine do 10:00 sati.**

**Otvaranje ponuda neće biti javno.**

Ponude pristigle nakon isteka roka za dostavu neće se otvarati, obilježavaju se kao zakašnjelo pristigle ponude te se odmah vraćaju gospodarskim subjektima koji su ih dostavili.

 <b>ZAGREB</b> <b>UPRAVLJANJE</b> <b>SPORTSKIM</b> <b>OBJEKTIMA</b>	<b>TROŠKOVNIK</b>	Datum: 16.11.2023.
---	-------------------	--------------------

NARUČITELJ:	Upravljanje sportskim objektima Trg Krešimira Ćosića 11, Zagreb 10 000 OIB: 59365213244	E-mail: uso.nabava@sportskiobjekti.hr Fax: 6421 002
-------------	---	---

UPIT br.:	2023-917
-----------	----------

DOBAVLJAČ:		OIB:
Adresa dobavljača:		E-mail: Fax:

Napomena:	
-----------	--

R.br.	Tekstualni opis stavke	Ponuđeni proizvod tip/marka	Jed. mjere	Količina	Cijena stavke	Ukupna cijena stavke
1.	Sanacija drvene konstrukcije mosta na glavnom ulazu na lokaciji TC Maksimir prema Troškovniku i Općim uvjetima Naručitelja		kpl	1,00		
<b>CIJENA PONUDE bez PDV-a:</b>						

Jediničnom cijenom stavke moraju biti obuhvaćeni svi troškovi i popusti za isporuku na paritetu FCO lokacija isporuke Naručitelja.

**VAŠU PONUDU OBAVEZNO DOSTAVITE NA OVOM OBRASCU.**

\_\_\_\_\_  
(potpis i pečat ponuditelja)

**PONUDBENI LIST****NARUČITELJ:**

Upravljanje sportskim objektima  
Trg Krešimira Ćosića 11, Zagreb 10 000

**PONUĐITELJ:** \_\_\_\_\_ **OIB:** \_\_\_\_\_

(upisati naziv i adresu)

(upisati OIB)

**PONUĐA BROJ:** \_\_\_\_\_

Ponuditelj je u sustavu PDV-a:            **DA**            **NE**            (zaokružiti)

**Adresa za dostavu pošte:** \_\_\_\_\_

**Adresa e-pošte:** \_\_\_\_\_

**Kontakt osoba ponuditelja:** \_\_\_\_\_

**Za kontakt osobu:**            **Broj telefona** \_\_\_\_\_ **Broj mobitela** \_\_\_\_\_ **Broj faksa** \_\_\_\_\_

**Broj predmeta:**                    2023-917

**Predmet nabave:**                RADOVI NA SANACIJI PJEŠAČKOG MOSTA NA GLAVNOM ULAZU TC MAKSIMIR

**Cijena ponude bez PDV-a:** \_\_\_\_\_

**Iznos PDV-a:** \_\_\_\_\_

**Cijena ponude s PDV-om:** \_\_\_\_\_

**Rok valjanosti ponude:**        30 dana \_\_\_\_\_

**Mjesto isporuke:**                Grad Zagreb

Traženi najduži **rok isporuke/izvršenja** od dana primitka narudžbenice: 40 dana

**Ponuđeni rok isporuke/izvršenja:** \_\_\_\_\_ dana

Potpisom ponuditelj prihvaća sve uvjete i odredbe iz ovog Ponudbenog lista i dostavljanog Upita za ponudu.

**M.P.**

\_\_\_\_\_  
(potpis ponuditelja)

U \_\_\_\_\_, \_\_\_\_\_ . god.  
(mjesto)                    (datum)

## Obrazac A-0

**Upravljanje sportskim objektima - Odjel nabave**  
**Trg Krešimira Ćosića 11**  
**10000 Zagreb**

Predmet: 2023-917  
*RADOVI NA SANACIJI PJEŠAČKOG MOSTA NA GLAVNOM  
ULAZU TC MAKSIMIR*

Rok za predaju: **27.11.2023 10:00**

PONUĐITELJ: \_\_\_\_\_  
\_\_\_\_\_

**NE OTVARAJ**



N 4 1 9 4

UPRAVLJANJE SPORTSKIM OBJEKTIMA  
RADOVI NA SANACIJI PJEŠAČKOG MOSTA NA GLAVNOM ULAZU TC MAKSIMIR  
Opći uvjeti

## 1. TEHNIČKI OPIS

Na glavnom ulazu TC MAKSIMIR nalazi se pješački most, čiji su nosači napravljeni od dva zakrivljena drvena luka dužine 10 metara koji su truli, te ih je potrebno demontirati i ugraditi nove.

## 2. OPĆI OPIS

Ponuđeni materijali u cijelosti moraju odgovarati zahtjevima određenim u opisu predmeta nabave u troškovniku .

Ponuditelj je nakon isporuke i ugradnje drvenih nosača mosta dužan dostaviti svu potrebnu tehničku dokumentaciju, opremu, podatke, upute za rad i održavanje za predmet nabave na hrvatskom jeziku.

Dinamiku, odnosno vrijeme isporuke i izvođenja demontaže starog i montažu novog nosača usuglasiti s kontakt osobom naručitelja, te rad, ukoliko zatreba, organizirati i izvan uobičajenog radnog vremena.

Prilikom isporuke i montaže nosača potrebno je pridržavati se zakonske regulative, pravila struke te osiguranje provedbe zaštite na radu i zaštite od požara.

Isporučitelj je dužan obavljati isporuku i montažu nosača mosta na vlastitu odgovornost, osigurati radnike i okoliš.

Prilikom izvršavanja montaže održavati čistoću.

Po završetku montaže prostor mora bit ostavljen u higijenski ispravnom stanju, tj. očišćen od otpadaka, materijala , šute, ambalaže, prašine i sl.

Sva eventualna oštećenja u prostoru i oko prostora koje ponuditelj izazove prilikom isporuke robe i izvedbe radova , kao i eventualna oštećenja robe prilikom transporta robe dužan je otkloniti o svom trošku u najkraćem mogućem roku.

U cilju izrade ponude Ponuditelj može izvršiti pregled lokacije isporuke i montaže robe kod Naručitelja TC MAKSIMIR, Ul. Ravnice V 10, Zagreb, na kojoj se isporučuje i montira oprema te izvode radovi uz prethodan dogovor s predstavnikom Naručitelja g. Marko Vdović na mob 091 4040137.

Na ovaj način ponuditelj će snimiti postojeće stanje, a sve radi što realnije procjene ponudbene cijene. Za sve eventualne nejasnoće u svezi montaže i demontaže konzultirati se sa kontakt osobom Naručitelja.

Ukoliko je ponuditelj izvršio pregled lokacije tada je dužan u ponudi priložiti i Obrazac Izjava o pregledu lokacije (priložen u upitu za dostavu ponude).

Ukoliko ponuditelj ne izvrši pregled lokacije i ne priloži obrazac smatrati će se da je u potpunosti razumio odredbe iz Općih uvjeta. Naručitelj neće prizati nikakve dodatne troškove te ponuditelj sam snosi rizik pogrešne procjene ponudbene cijene.

### **3. CIJENA PONUDE I KRITERIJ ODABIRA PONUDE**

**Cijena ponude:** Ponuda se dostavlja sa cijenom u eurima bez PDV-a. Jediničnom cijenom moraju biti obuhvaćeni svi troškovi na paritetu FCO lokacija Naručitelja.

Jedinične cijene navedene u Troškovniku moraju biti iskazane bez obračunatog PDV-a. U cijenu ponude moraju biti uračunati svi troškovi i popusti bez poreza na dodanu vrijednost koji se iskazuje zasebno iza cijene ponude.

Jediničnom cijenom moraju biti obuhvaćeni svi troškovi i popusti koje iziskuje izvršenje predmeta nabave uključujući:

- troškovi nabave, transporta i montaže opreme
- sav rad i materijal
- svi utovari i istovari
- sav horizontalni i vertikalni transport
- odvoz i zbrinjavanje svih vrsta nastalog otpada sukladno važećim zakonskim propisima
- sve pristojbe koje se plaćaju ovisno o vrsti materijala
- sva čišćenja u toku i nakon završetka rada
- korištenje svim potrebnim uređajima, alatima i opremom potrebnom za izvođenje radova
- sav spojni i sitni potrošni materijal
- troškovi rada radnika
- troškovi dolaska i odlaska s lokacije naručitelja

Za sve stavke troškovnika moraju biti iskazane cijene u eurima.

U dokumentaciji Naručitelja nisu dopuštene izmjene ili ispravci od strane ponuditelja.

Ukoliko je potreba za opravdanom izmjenom u dokumentaciji tada je naručitelj dužan zatražiti pisanim putem pojašnjenje ili izmjenu dokumentacije od strane Naručitelja najkasnije 2(dva) dana prije isteka roka za dostavu ponude.

Ukoliko potencijalni ponuditelj ne postupi sukladno navedenom u prethodnom stavku nego svojevolumno učini bilo kakvu izmjenu ili ne ponudi proizvod po navedenim minimalnim tehničko dobavnim uvjetima iz troškovnika takva ponuda će se smatrati Neprihvatljivom i neće se uzimati u obzir kod ocjene pristiglih ponuda.

**Kriterij odabira ponude:** najniža cijena.

Naručitelj će uspoređivati cijene ponuda bez poreza na dodanu vrijednost.

### **4. ROK ISPORUKE I MONTAŽE OPREME**

Način izvršenja: narudžbenica

UPRAVLJANJE SPORTSKIM OBJEKTIMA  
RADOVI NA SANACIJI PJEŠAČKOG MOSTA NA GLAVNOM ULAZU TC MAKSIMIR  
Opći uvjeti

Rok isporuke: **najkasnije 40 dana od dana izdavanja narudžbenice**

## **5. JAMSTVA**

### **VRSTE, SREDSTVO I UVJETI JAMSTVA**

#### **Jamstvo za uredno ispunjenje ugovora: DA**

U roku od 5 (pet) dana od potpisa ugovora ili dostave narudžbenice u visini 10% vrijednosti ugovora bez PDV-a.

Jamstvo za uredno ispunjenje ugovora o javnoj nabavi podnosi se u obliku bankarske garancije, koja mora biti neopoziva, bezuvjetna i plativa na poziv ili zadužnice ovjerene kod javnog bilježnika ili uplatom novčanog pologa u korist računa naručitelja.

Jamstvo za uredno ispunjenje ugovora o javnoj nabavi mora biti valjano **minimalno 45 dana** duže od isteka roka izvršenja ugovora.

Navedeno jamstvo dostavlja se na adresu: **UPRAVLJANJE SPORTSKIM OBJEKTIMA, Služba nabave, Trg Krešimira Čosića 11, Zagreb.**

#### **Jamstvo za otklanjanje nedostataka u jamstvenom roku: DA**

Odabrani ponuditelj s kojim će biti sklopljen ugovor (narudžbenica) o nabavi je dužan dostaviti jamstvo za otklanjanje nedostataka u jamstvenom roku, za slučaj da u jamstvenom roku ne ispuni obveze otklanjanja nedostataka koje ima po osnovi jamstva ili s naslova naknade štete.

Navedeno jamstvo ugovaratelj je dužan dostaviti **u roku 5 (dana) dana od dana primopredaje radova** na iznos od 10% (deset posto) od vrijednosti **izvedenih radova** (bez PDV-a).

Jamstvo za otklanjanje nedostataka u jamstvenom roku podnosi se u obliku bankarske garancije ili zadužnice ovjerene kod javnog bilježnika, važeće do isteka jamstvenog roka, ili uplatom novčanog pologa u korist računa naručitelja.

U slučaju nedostavljanja jamstva za otklanjanje nedostataka u jamstvenom roku u ugovorenom roku, naručitelj ima pravo naplatiti jamstvo za uredno ispunjenje ugovora, odnosno ima pravo naplatiti ugovornu kaznu.

Navedeno jamstvo dostavlja se na adresu: **UPRAVLJANJE SPORTSKIM OBJEKTIMA, Služba nabave, Trg Krešimira Čosića 11, Zagreb.**

Nakon dostave ovog jamstva odabranom ponuditelju biti će vraćeno jamstvo za uredno izvršenje ugovora.

**Jamstveni rok za isporučenu i montiranu robu:** minimalno dvije godine od dana isporuke i montaže.

**Jamstveni rok za izvedene radove:** minimalno dvije godine.

## **6. DOKUMENTI KOJIMA PONUDITELJ DOKAZUJE UVJETE SPOSOBNOSTI**

- Ponuditelj mora dokazati upis u sudski, obrtni, strukovni ili drugi odgovarajući registar države sjedišta gospodarskog subjekta. Upis u registar dokazuje se odgovarajućim izvodom. Izvod ne smije biti stariji od tri mjeseca računajući od dana početka postupka nabave.



UPRAVLJANJE SPORTSKIM OBJEKTIMA  
RADOVI NA SANACIJI PJEŠAČKOG MOSTA NA GLAVNOM ULAZU TC MAKSIMIR  
Opći uvjeti

- Potvrdu porezne uprave o stanju duga ili jednakovrijedni dokument nadležnog tijela države sjedišta gospodarskog subjekta. Potvrda ne smije biti starija od datuma upita za ponudu.

Ponuditelj koji nije ispunio obvezu plaćanja dospjelih poreznih obveza za mirovinsko i zdravstveno osiguranje, osim ako je gospodarskom subjektu sukladno posebnim propisima odobrena odgoda plaćanja navedenih obveza, biti će isključen iz postupka ocjene ponuda te će njegova ponuda biti označena NEPRIHVATLJIVOM.

Sve dokaze sposobnosti koji se prilažu uz ponudu Izvršitelji mogu dostaviti u neovjerenoj preslici. Neovjerenom preslikom smatra se i neovjereni ispis elektroničke isprave. Nakon otvaranje ponude Naručitelj može od najpovoljnijeg Izvršitelja zatražiti dostavu izvornika ili ovjerenih preslika svih onih dokumenata koji su bili traženi, a koje izdaju nadležna tijela.

#### **7. JEZIK I PISMO NA KOJEM SE IZRAĐUJE PONUDA**

Ponuda se izrađuje na hrvatskom jeziku i latiničnom pismu.

Ukoliko su neki od dokumenata i/ili dokaza traženih dokumentacijom o nabavi na stranom jeziku, gospodarski subjekt je dužan dostaviti i prijevod dokumenta/dokaza na hrvatski jezik.

Ako je bilo koji drugi dokument ponuditelja, izdan na stranom jeziku, a ovom dokumentacijom o nabavi nije drukčije određeno, ponuditelj ga mora dostaviti zajedno s prijevodom na hrvatski jezik.

Ukoliko dostavljeni prijevod (koji nije ovjeren) ostavlja nejasnoće koje onemogućavaju naručitelja da donese nedvojbenu odluku o nekoj odlučnoj činjenici, naručitelj zadržava pravo i to primjenom odredbe članka 263. stavka 2. Zakona o javnoj nabavi u svrhu objašnjenja i nadopune, zatražiti dostavu ovjerenog prijevoda u odnosu na isprave potvrde taksativno navedene u članku 265. Zakona o javnoj nabavi.

Iznimno je moguće navesti pojmove, nazive projekata ili publikacija i sl. na stranom jeziku te koristiti međunarodno priznat izričaj, odnosno tzv. internacionalizme, tuđe riječi i prilagođenice.

#### **8. ROK, NAČIN I UVJETI PLAĆANJA**

Predujam isključen.

Plaćanje će se izvršiti temeljem ispostavljenog isključivo e-računa u roku 30 dana za naručenu i nesporno izvršenu isporuku i montažu.

Izdavanje računa od strane odabranog ponuditelja sukladno Zakonu o elektroničkom izdavanju računa u javnoj nabavi (NN 94/18).

Za zakašnjela plaćanja ponuditelj ima pravo obračunati zateznu kamatu maksimalno u visini važeće eskontne stope Hrvatske narodne banke.

UPRAVLJANJE SPORTSKIM OBJEKTIMA  
RADOVI NA SANACIJI PJEŠAČKOG MOSTA NA GLAVNOM ULAZU TC MAKSIMIR  
Opći uvjeti

**9. POSEBNI UVJETI ZA IZVRŠENJE UGOVORA I DRUGI PODACI KOJE NARUČITELJ SMATRA POTREBNIM**

Ugovaratelj je obvezan tijekom izvršenja ugovora o nabavi pridržavati se primjenjivih obveza u području prava okoliša, socijalnog i radnog prava, uključujući kolektivne ugovore, a osobito obvezu isplate ugovorene plaće ili odredaba međunarodnog prava okoliša, socijalnog i radnog prava.

Ne primjenjuju se trgovački običaji (uzance).

Ako ugovaratelj ne izvrši obveze u ugovorenim rokovima (rokovima propisanim kod jamstva za uredno ispunjenje, kod jamstva za otklanjanje nedostataka, rokovima iz točke 4. Općih uvjeta) dužan je naručitelju platiti ugovornu kaznu u iznosu 0,5 % od ukupno ugovorene vrijednosti za svaki dan zakašnjenja te nadoknaditi naručitelju sve eventualne troškove i štetu koja bi iz toga proizašla.

Ukupni iznos ugovorne kazne ne može biti veći od 10 % od ukupno ugovorene vrijednosti (bez PDV-a).

Naručitelj ima pravo na ugovornu kaznu u slučaju da ugovaratelj ne ispuni bilo koju svoju ugovornu obvezu, ili ako zakasni s njezinim ispunjenjem ili ako je neuredno ispuni.

Naručitelj zadržava pravo na ugovornu kaznu i u slučaju primitka zakašnjelog ispunjenja ugovorne obveze.

Naručitelj ima pravo iznos ugovorne kazne odbiti od bilo koje privremene ili okončane situacije-računa ili naplatiti putem jamstva za uredno ispunjenje ugovora.

Pravo na ugovornu kaznu ne umanjuje niti isključuje pravo naručitelja na naknadu eventualne štete preko iznosa ugovorne kazne.

Odredbe o ugovornoj kazni neće se primjenjivati, ako je ugovoreni rok prekoračen uslijed više sile ili krivnjom trećih osoba, a što ugovaratelj mora dokazati.

Plaćanje ugovorne kazne ne oslobađa ugovaratelja obveze izvršenja predmeta nabave.

**Ukoliko posebni i ostali uvjeti nisu ispunjeni tijekom izvršenja ugovora koji su predmet nabave, naručitelj će raskinuti ugovor o javnoj nabavi i naplatiti jamstvo za uredno ispunjenje ugovora, ukoliko drugačije nije propisano dokumentacijom o nabavi.**

Ukoliko je ugovaratelj stranac, njegovi zakonski zastupnici i/ili osobe zadužene za kontakt s naručiteljem i/ili traženi stručnjaci se moraju pridržavati važećih zakona i propisa koji reguliraju rad i boravak stranaca u Republici Hrvatskoj (Zakon o strancima (NN 133/20, 114/22, 151/22)).

Isti moraju osigurati stalnu uslugu prevođenja na hrvatski jezik o svom trošku, ukoliko ne poznaju hrvatski jezik.

Svi poslovi se moraju obavljati u skladu sa Zakonom o zaštiti na radu (NN 71/14, 118/14, 154/14, 94/18 i 96/18), Pravilnikom o zaštiti na radu na privremenim gradilištima (NN 48/2018) i Pravilnikom

UPRAVLJANJE SPORTSKIM OBJEKTIMA  
RADOVI NA SANACIJI PJEŠAČKOG MOSTA NA GLAVNOM ULAZU TC MAKSIMIR  
Opći uvjeti

o osposobljavanju i usavršavanju iz zaštite na radu te polaganju stručnog ispita (NN 142/21), *Zakonom o održivom* gospodarenju otpadom (NN 84/21) te pravilnicima koji reguliraju odstranjivanje, prijevoz i zbrinjavanje neopasnog i opasnog otpada (posebice Azbesta).

Odabrani Ponuditelj je obvezan ugrađivati materijale i proizvode sukladno Zakonu o tehničkim zahtjevima za proizvode i ocjenjivanje sukladnosti (NN 126/21), Pravilniku o tijelima, dokumentaciji i postupcima tržišta građevnih proizvoda (NN 118/19), Zakonu o građevnim proizvodima (NN 76/13, 30/14, 130/17, 39/19 i 118/20) i Zakonu o zaštiti okoliša (NN 80/13, 153/13, 78/15, 12/18, 118/18) i drugim odgovarajućim propisima, za što treba predočiti odgovarajuće dokaze na zahtjev internog nadzora.

#### **10. RASKID UGOVORA / NARUDŽBENICE**

Izvođač se je dužan pridržavati rokova i kvalitete propisanim u Općim uvjetima i Troškovniku. Ukoliko Izvođač odstupa od rokova i tražene kvalitete, Naručitelj može raskinuti Ugovor / Narudžbenicu i ne snosi nikakve dodatne troškove iz tog naslova. U tom slučaju Izvršitelju će biti plaćeno samo onaj dio radova koji je izveden u traženoj kvaliteti, prema troškovničkim opisima i u traženim rokovima.

Za zakašnjela plaćanja ponuditelj ima pravo obračunati zateznu kamatu maksimalno u visini važeće eskontne stope Hrvatske narodne banke.

#### **11. OSTALO**

- Upiti u vezi predmeta nabave isključivo putem maila: [uso.nabava@sportskiobjekti.hr](mailto:uso.nabava@sportskiobjekti.hr)
- Otvaranje ponuda: Neće biti organizirano javno otvaranje ponuda.
- Obavijest o rezultatima provedenog postupka dostavit će se na isti način kako je upućen i poziv za dostavu ponuda

#### **IZJAVA PONUDITELJA:**

**Poznate su nam opće napomene i uvjeti nuđenja iz Općih uvjeta za predmet nabave temeljem kojih je sastavljena naša ponuda; prihvaćamo ih u cijelosti te ovom izjavom prihvaćamo sve njihove odredbe.**

U \_\_\_\_\_, \_\_\_\_\_ 2023.

ZA PONUDITELJA:

M.P.

\_\_\_\_\_  
(pečat i potpis ovlaštene osobe)

nosač

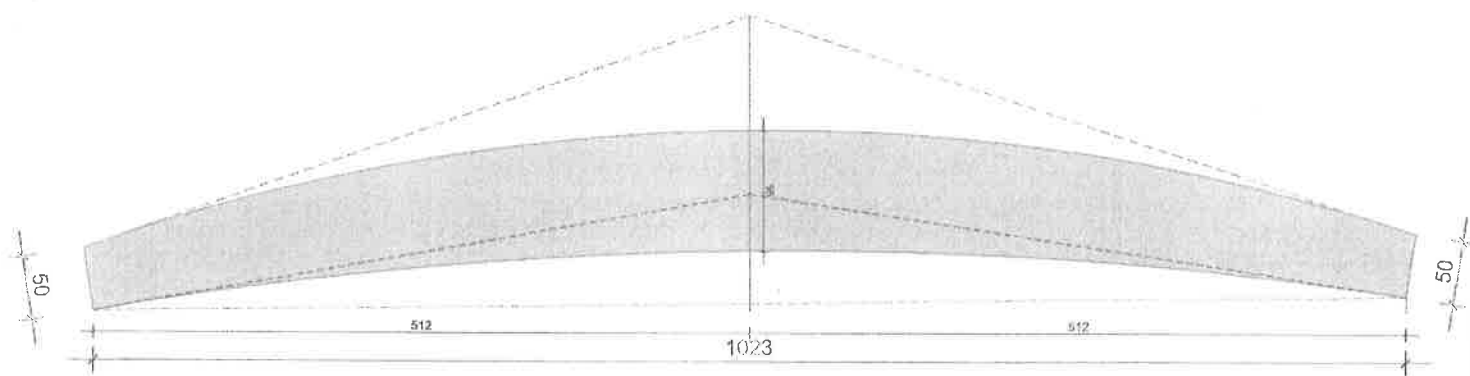

SKICA  
4/1  
4.

poprečni presjek nosača na ležaju 1:100

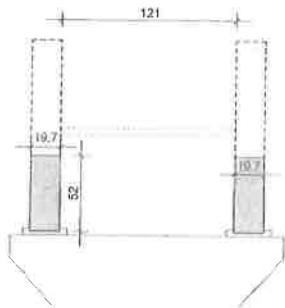

poprečni presjek nosača u sredini 1:100

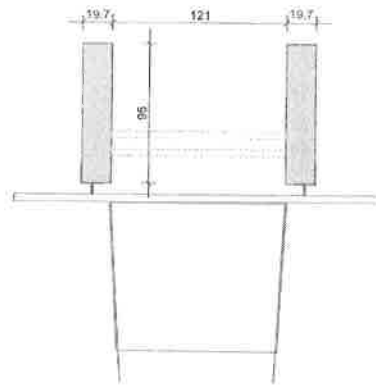

nosač - tjepljeno lamelirano drvo  
zakrivljeni nosač promjenjivog presjeka ( $h=50-95$  cm) 2 kom  
debljina nosača: 19,7 cm II (zbog postojećih nosača)  
duljina nosača: 10,23 m  
materijal: bor, aniš ili hrast  
klasa čvrstoće GL 32h

BRICA  
of.  
2.

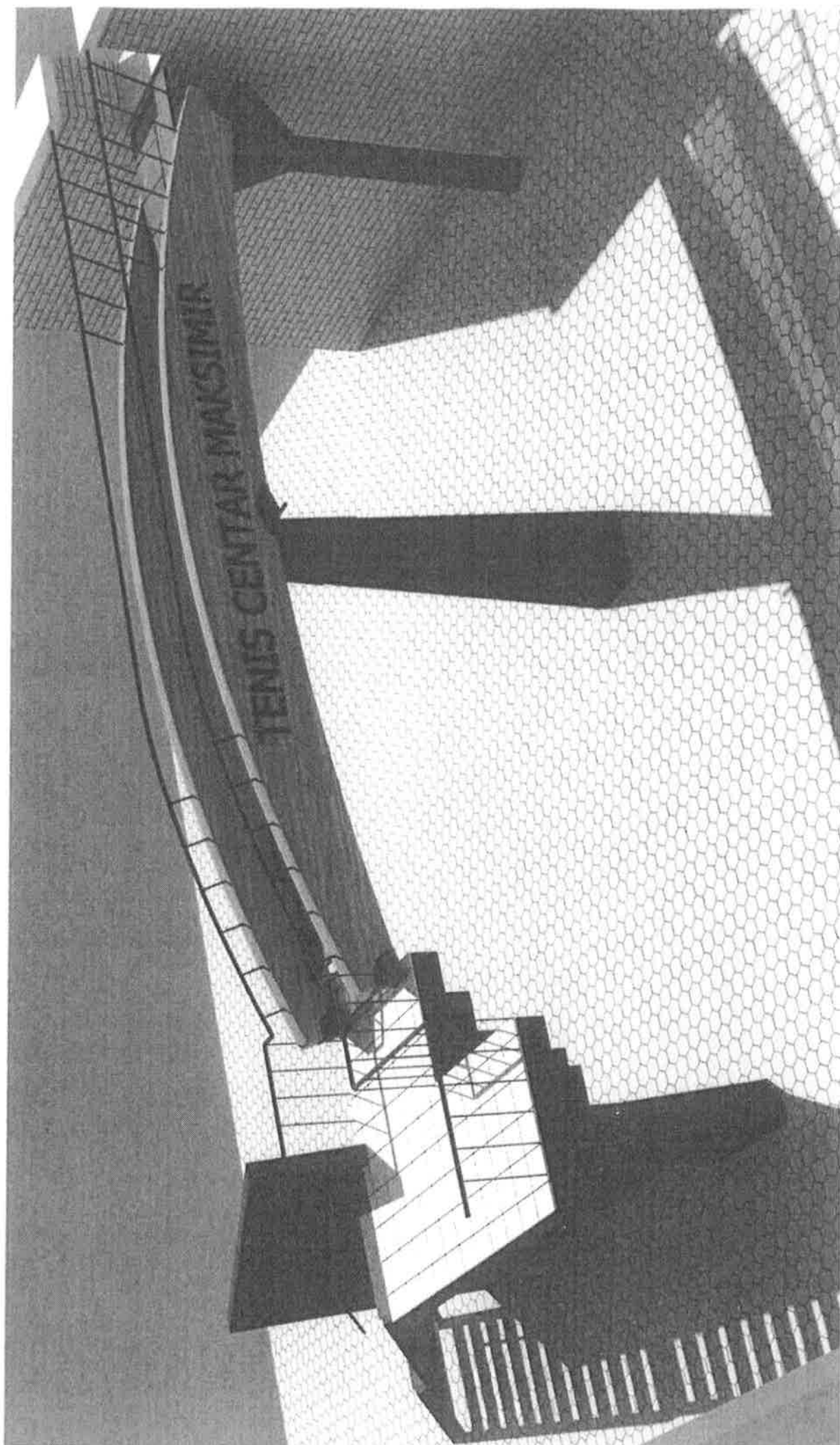

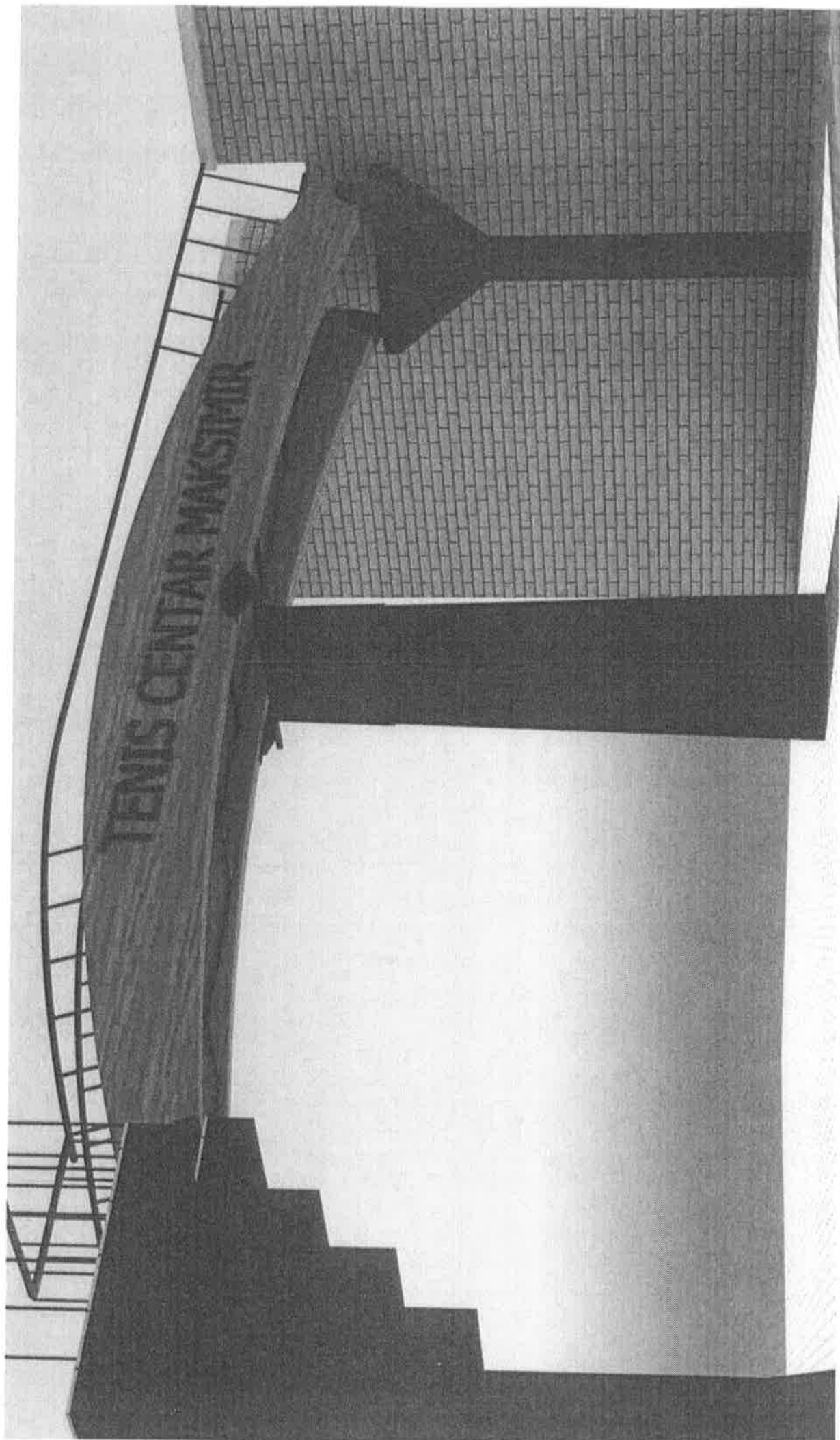

UPRAVLJANJE SPOARTSKIM OBJEKTIMA,  
RAĐOVI NA SANACIJI PJEŠAČKOG MOSTA NA GLAVNOM ULAZU T.C. MAKSIMIR,  
Troškovnik

Redni broj stavke	Opis stavke	Jedinica mjere	Količina	Jedinična cijena stavke bez PDV-a	Ukupna cijena stavke bez PDV-a
1.	Demontiranje i uklanjanje metalne ograde na drvenim lukovima pješačkog mosta	kpl	1		
2.	Demontiranje i uklanjanje dva komada drvenih lukova pješačkog mosta pojedinačne dužine cca 10 metara te njihov odvoz i zbrinjavanje na deponiju	kpl	1		
3.	Odpajanje metalnih stepenica pješačkog mosta od postojećih drvenih lukova	kpl	1		
4.	Izrada, dobava i ugradnja zakrivljenih drvenih nosača pješačkog mosta izrađenih od lijepljenog lameliranog drva. Zakrivljeni nosači su promjenjivog presjeka (h=50 - 95 cm); debljina nosača mora biti 19,7 cm zbog ugradnje u postojeću metalnu nosivu konstrukciju; duljina nosača: 10,23 m; materijal izrade : bor, ariš ili hrast; klasa čvrstoće : GL32h. Na nosačima moraju biti otisnuta slova naziva objekta "TENIS CENTAR MAKSIMIR" visine 42cm; boja slova : "dinamo plava"	kom	2		
5.	Ponova montaža prethodno demontirane metalne ograde na novo ugrađene nosače te pričvršćivanje metalnih stepenica za iste nosače	kpl	1		
<b>UKUPNO bez PDV-a:</b>					

U \_\_\_\_\_, 2023.

Za ponuditelja:

M.P.

\_\_\_\_\_  
(pečat i potpis ovlaštene osobe)



UPRAVLJANJE SPORTSKIM OBJEKTIMA,  
RADOVI NA SANACIJI PJEŠAČKOG MOSTA NA GLAVNOM ULAZU T.C. MAKSMIR

Obrazac: Potvrda o pregledu lokacije

---

**IZJAVA**

Ja niže potpisani/na u ime gospodarskog subjekta \_\_\_\_\_  
(naziv gospodarskog subjekta)

izjavljujem da sam pregledao/la lokaciju na kojoj ću izvoditi radove koji su predmet nabave, te kompletni prostor, čime sam u potpunosti upoznat/a sa svim relevantnim podacima koji utječu na formiranje cijene ponude iz Upita za dostavu ponude br. \_\_\_\_\_, u predmetu nabave

---

---

U Zagrebu, \_\_\_\_\_ 2023.

**Ponuditelj:**

\_\_\_\_\_  
(ime i prezime)

M.P.

\_\_\_\_\_  
(potpis)

Ja niže potpisani/na, predstavnik Naručitelja za Poslovnu jedinicu \_\_\_\_\_

\_\_\_\_\_  
(naziv Poslovne Jedinice)

izjavljujem da je predstavnik gospodarskog subjekta \_\_\_\_\_,  
(naziv gospodarskog subjekta)

g/gđa. \_\_\_\_\_ dana \_\_\_\_\_ pregledao/la lokaciju na kojoj ću izvoditi  
(ime i prezime)  
radove

U Zagrebu, \_\_\_\_\_ 2023.

\_\_\_\_\_  
(ime i prezime)

\_\_\_\_\_  
(potpis predstavnika Naručitelja za Poslovnu jedinicu)